

PANNEAU AÉROPORT

Un produit



« Panneau de signalisation renforcé, spécialement conçu pour les environnements aéroportuaires, permettant de signaler une obligation ou de donner une indication. »

LES POINTS FORTS

> USAGE

- Panneau durable et très résistant aux contraintes des pistes aéroportuaires telles que vents forts, passages d'avions etc. (résistance au vent : 480 km/h)
- Sécurité renforcée en cas de choc grâce à un mât frangible (résistance aux chocs accidentels : 200 joules) et à son câble de retenue évitant les éjections
- Dimensions sur mesure permettant de répondre à toutes les configurations d'implantation
- Excellente visibilité de jour comme de nuit : film rétro réfléchissant de classe 2 (180 Cd/lux/m²)
- Panneau conforme aux spécifications de l'Organisation de l'Aviation Civile Internationale (ICAO)

> INSTALLATION & ENTRETIEN

- Mâts et panneaux en aluminium anodisé, boulonnerie en inox : insensibles à la corrosion, faciles à manipuler et 100 % recyclable
- Gabarit de positionnement des tiges d'ancrage facilitant l'installation
- Harmonisation de la boulonnerie pour faciliter les opérations de maintenance avec un outillage unique

LE + SOCIÉTAL ET ENVIRONNEMENTAL

- ÉCONOMIE CIRCULAIRE
Produit recyclable à 100%
- SOBRIÉTÉ ÉNERGETIQUE
Processus de fabrication réduisant de 75% la consommation énergétique
- RÉDUCTION DES DÉCHETS
Conception réduisant les pertes de matières premières
- FABRICATION FRANÇAISE
Fabriqué en région Centre-Val-de-Loire

FABRICATION
FRANÇAISE

PANNEAU AÉROPORT



CARACTÉRISTIQUES TECHNIQUES

- Panneau renforcé avec rails au dos qui permettent la fixation sur les mâts
- Film rétroreflechissant de classe 2 (180 Cd/lux/m²)
- Mât frangible cannelé de Ø 90 mm en aluminium
- Embase en fonte d'aluminium

EXEMPLES DE DIMENSIONS DE PANNEAU*

LxH panneaux (mm)**	LxH décors (mm)	Nombre de supports	Poids (kg)
1074x624	1050x600	2	46
1225x624	1200x600	2	48
1524x624	1500x600	3	51
2024x624	2000x600	3	73

* Nous consulter pour un dimensionnement personnalisé

** Adaptable selon décors

LIAISON SUPPORT/SOL

- Mât fixé à une embase par boulonnerie
- Mât équipé d'un chapeau
- Ensemble fixé au massif par tiges d'ancrages

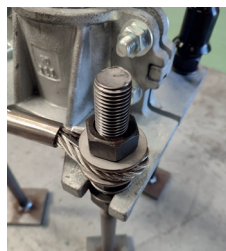

Fixations

LIAISON PANNEAU SUPPORT

- Colliers aluminium
- Boulonnerie M10 en acier inoxydable



OPTIONS

- Câble de retenue
- Piquets anti-oiseaux

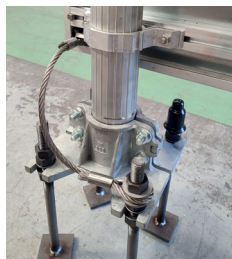

Câble de retenue



Piquets anti-oiseaux



CONFORMITÉ

- Conformité aux exigences de la norme ICAO

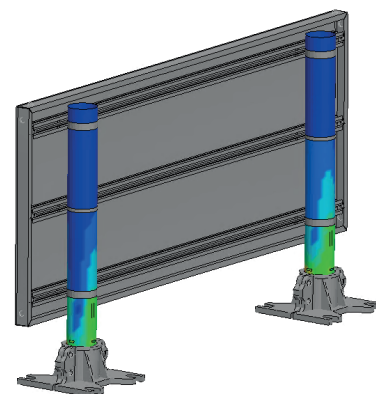

RÈGLEMENTATION

Les panneaux de signalisation sont composés de deux groupes distincts

- Les panneaux d'obligation signalent un emplacement à ne pas dépasser, ils ont une inscription blanche sur fond rouge
- Les panneaux d'indication signalent un emplacement, l'inscription est jaune sur fond noir, ou une indication, dans ce cas l'inscription est noire sur fond jaune

Source : CHEA A-I-1



AXIMUM INDUSTRIE
7, rue Frédéric Chopin - 37310 Chambourg-sur-Indre
Tél. : +33(0)2 47 91 14 90
aximum.fr